

Kurze Beschreibung des Entwurfs

„Sammelt euch aber Schätze im Himmel, wo weder Motten noch Rost sie fressen und wo Diebe nicht einbrechen und sie stehlen.“

Dieser Satz Grundlage für meinen Entwurf, der sich formal und auch materiell auf Reduzierung auf das Wesentliche bezieht.

Die entwendeten Abendmahlsgeräte sind hierfür mit einfachen Formen in ihren Proportionen und historischen Elementen nachempfunden worden und diese dann zu einem neuen Entwurf komponiert worden, der sich auf Reduzierung in Formensprache und Funktionalität konzentriert und doch das ehemalige Abendmahlsgerät und vor allem die Gemeinde miteinbezieht.

Einzelne Elemente des Entwurfs werden aus dem von der Gemeinde gesammelten Silber gegossen: bei den Kelchen der Nodus, bei der Kanne der „Griff“, bei Hostiendose die Bodenzarge, die Hostienschale komplett.

Diese Elemente werden durch ihre andere Oberfläche und Haptik zu Gestaltungselementen und sind erkennbares Symbol für Teilhabe der Gemeinde.

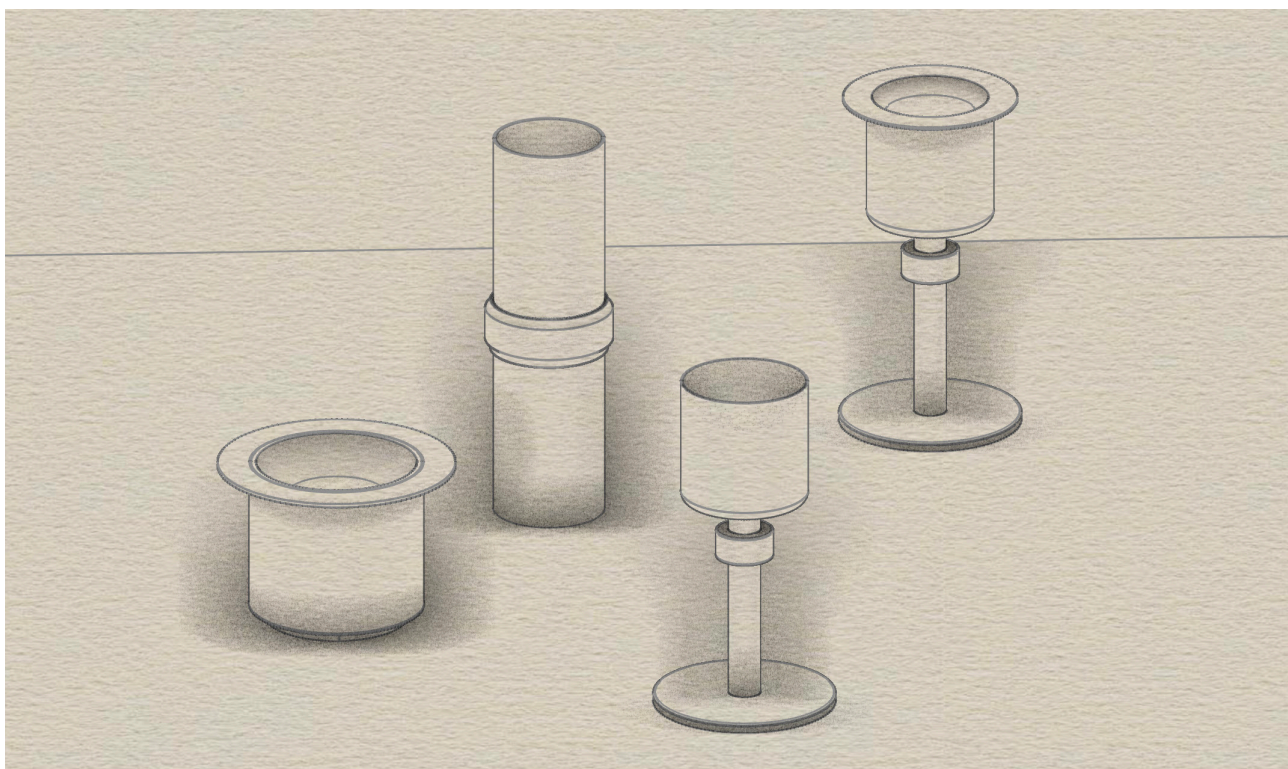

Einblick zu Formfindung und Abstraktion

